

Льдогенераторы STAFF серии MP

Генераторы кубикового льда
со встроенным холодильным агрегатом

Благодаря широкому большому площади поверхности полого кубика льда, его используют для быстрого охлаждения жидкости.

Преимущества:

- С помощью этой системы, не требуется установка дорогих фильтров для воды; применима даже в жесткой воде.
- Компактный корпус генератора выполнен из нержавеющей стали
- Подъемный резервуар снабжен системой защиты (обеспечивает долгую службу электродвигателя)
- Система самоочистки (в каждом цикле вода заливается заново, что исключает любые примеси или осадок)
- Каждая часть, соприкасающаяся с водой и/или кубиками льда выполнена из нетоксичного материала. Внутренние углы бункера закруглены, чтобы делать очистку.
- Легкий доступ к бункеру через раздвижные дверцы.
- Давление конденсации постоянно проверяется, так что летняя/зимняя разница в температуре не влияет на работу льдогенератора. В то же время проверяется потребление воды и электроэнергии.
- Модели с водяным охлаждением конденсатора предназначены для встраиваемых установок с недостаточной циркуляцией воздуха.

Характеристики:

- Модели А - с конденсатором воздушного охлаждения
- Модели W - с конденсатором водяного охлаждения
- Компрессор на R404A
- Регулируемая толщина и высота кубиков
- Присоединение подвода воды $\varnothing 3/4"$
- Присоединение отвода воды $\varnothing 20$ мм.

Максимальная производительность указана при условиях: температуры окружающей среды +15 °С, температура подводимой воды +10 °С.

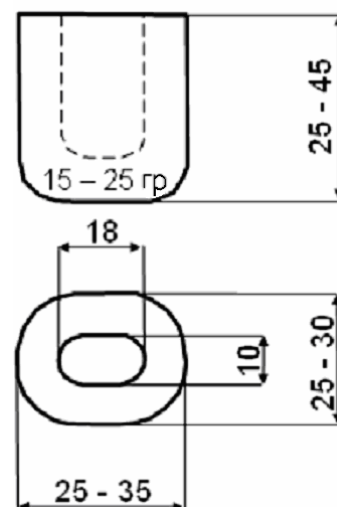

Модель	MP22A	MP30A	MP40A	MP50A
	MP22W	MP30W	MP40W	MP50W
Максимальная производительность, кг/сут.	22	30	40	50
Количество кубиков за цикл	24	32	43	54
Емкость бункера, кг	12	16	24	32
Масса генератора, кг	4,9	6,4	12,5	15,2
Габариты генератора, мм	320x500x640	320x500x675	500x550x705	500x550x755
Высота ножек, мм	45	45	120	120
Габариты в упаковке, мм	370x610x800	370x610x800	540x650x950	540x650x950
Вес в упаковке, кг	37	38	53	53
Питание	230 В, 50 Гц, 1Ф	230 В, 50 Гц, 1Ф	230 В, 50 Гц, 1Ф	230 В, 50 Гц, 1Ф
Мощность	320 Вт	420 Вт	540 Вт	650 Вт

Модель	MP70A	MP90A	MP110A	MP140A
	MP70W	MP90W	MP110W	MP140W
Максимальная производительность, кг/сут.	70	90	110	130
Количество кубиков за цикл	75	95	115	135
Емкость бункера, кг	56	56	68	68
Масса генератора, кг	33,8	33,8	84	84
Габариты генератора, мм	72	72	100	100
Габариты в упаковке, мм	760x600x935	760x600x935	900x750x1075	900x750x1075
Высота ножек, мм	110/165	110/165	110/165	110/165
Габариты в упаковке, мм	800x680x1110	800x680x1110	940x850x1260	940x850x1260
Вес в упаковке, кг	88	88	123	123
Питание	230 В, 50 Гц, 1Ф	230 В, 50 Гц, 1Ф	230 В, 50 Гц, 1Ф	230 В, 50 Гц, 1Ф
Мощность	700 Вт	800 Вт	900 Вт	1100 Вт



MP22



MP30



MP40



MP50



MP70/ MP90



MP110/ MP140